

revoX

Machine à souder au laser haute performance pour bijoux

Soudeuse laser pour cycles de production intensifs, garantissant des performances maximales sur les métaux précieux. La gamme comprend les modèles Revo X+ pour des opérations plus rapides à haute fréquence et Revo X² avec une puissance de 280 J pour des travaux de haute intensité.



PRODUCTIVITÉ MAXIMALE

Plus de 15 heures de soudage continu sans pause.



HAUTES PERFORMANCES

Soude facilement sans interruption même les métaux difficiles comme l'argent et le platine.



TROIS MODÈLES DISPONIBLES

Conçus avec des configurations électroniques et optiques différentes pour répondre à tous les besoins de précision et de productivité.

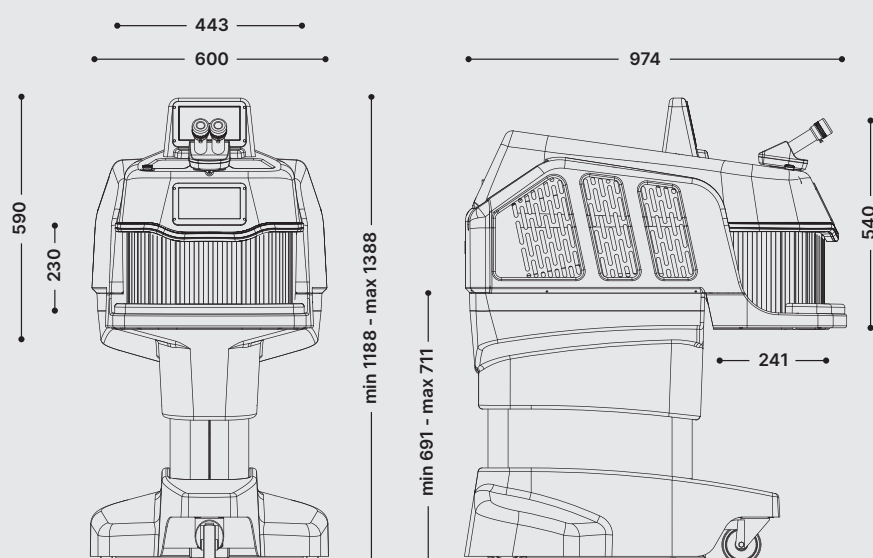

*dimensions en mm

[COMMANDER](#)

CARACTÉRISTIQUES



MADE IN ITALY

Microscope Leica

Stéréomicroscope Leica avec zoom optique 10x.

Grande chambre de soudage

Chambre de soudage avec un large accès et possibilité d'enlever le fond pour faciliter le soudage de pièces même de grande taille.

Support motorisé réglable en hauteur

Support motorisé à roues, réglable en hauteur, conçu pour améliorer l'ergonomie de l'opérateur et faciliter la mobilité sans effort.



Interface intuitive

Écran couleur 7" avec une interface intuitive et des paramètres prédéfinis, permettant de visualiser et d'enregistrer les travaux, ainsi que de configurer dynamiquement les horaires de travail.

Connectivité et Wi-Fi

Télémetrie pour une assistance facile et des mises à jour à distance.

Système de désinfection IUVAPS™

Le filtre iuvaps assainit en permanence l'environnement en éliminant les poussières et les agents pathogènes.

Amélioration des performances

Système de refroidissement à l'eau avec réservoir de 8 litres et double radiateur qui permet à la machine de fonctionner en cycle continu.

DONNÉES TECHNIQUES

	Revo X	Revo X+	Revo X ²
TYPE DE CRISTAL	Nd:YAG @ 1064	Nd:YAG @ 1064	Nd:YAG @ 1064 [x 2]
ÉNERGIE D'IMPULSION MAXIMALE	240 J	240 J	280 J
DURÉE DE L'IMPULSION	25 ms	25 ms	25 ms
PUISSANCE DE CRÊTE	10.0 kW	10.0 kW	12.0 kW
PUISSANCE MOYENNE	90 W	120 W	150 W
FRÉQUENCE DE RÉPÉTITION	0 - 40 Hz	0 - 40 Hz	0 - 40 Hz
ALIMENTATION	230 VAC ± 10%, 1P + N + PE, 50/60 Hz, 2.2 kW (X and X+) / 3.6 kW (X ²)		
DIAMÈTRE DU POINT DE SOUDURE	0.1 à 2 mm	0.1 à 2 mm	0.1 à 2 mm
CONTRÔLE D'ACCÈS	Externe avec écran tactile capacitif 7", interne par commutateur rotatif		
TYPE DE REFROIDISSEMENT	Air pulsé avec double circuit, 8 L de liquide et double radiateur		
POIDS	65 Kg	75 Kg	75 Kg

ACCESSORIES



PIÉDESTAL RÉGLABLE



TRAPPE À MAIN

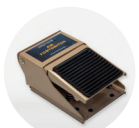

PÉDALE PNEUMATIQUE



REPOSE-POIGNETS INTERNE



SUPPORT RÉGLABLE POUR MICROSCOPE (5°-25°)



OPTIQUE LYNX



PÉDALE ANALOGIQUE



COUVERTURE DE PROTECTION POUR SOUDEUSE