

evoX TECH

Soudage laser haute performance sans compromis

Soudure laser pour orfèvres : Evo X Tech établit de nouveaux standards pour le soudage des métaux précieux grâce à la technologie SoftSpot et un cycle optimisé



CYCLE CONTINU, HAUTES PERFORMANCES

L'usinage peut être effectué en cycle continu sans interruption grâce à un système de refroidissement entièrement repensé.



UN SOUDAGE LASER DOUX ET RÉGULIER

Grâce à la technologie innovante SoftSpot, il est possible de réaliser un soudage doux, propre et sans éclaboussures sur tous les types de métaux, grâce à un tir doux, régulier et contrôlable.



SOUDAGE LASER DE QUALITÉ SUR MÉTAUX RÉFLÉCHISSANTS

Soudage laser de qualité parfaite sur métaux réfléchissants : Grâce à une puissance maximale de 250 J et une puissance de pointe de 10 kW, garantit un soudage laser de haute qualité.

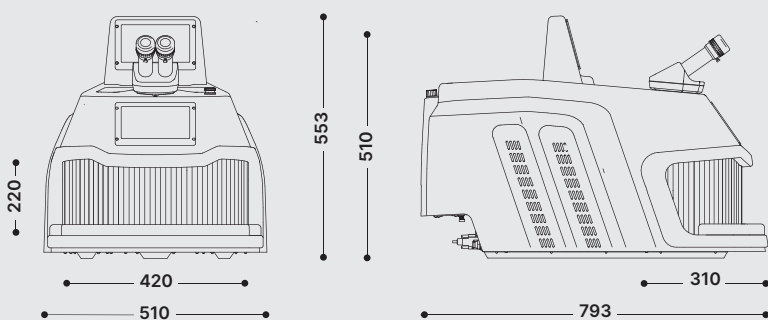

*dimensions en mm

COMMANDER

CARACTÉRISTIQUES



MADE IN ITALY

Microscope Leica

Microscope stéréoscopique Leica à 45° avec zoom optique 10x et réticule dans l'œil droit.

Système de désinfection IUVAPS™

Désinfection constante de l'environnement grâce au système IUVAPS™, qui élimine la poussière et les agents pathogènes.

Grande chambre de soudage

Grande chambre de soudage avec un volume utile de 27,2 L, conçue pour garantir confort et efficacité à l'opérateur. Équipée d'un système d'éclairage LED réglable pour faciliter le soudage des métaux réfléchissants.



Interface intuitive

Écran couleur 7" avec une interface intuitive et des paramètres prédéfinis, permettant de visualiser et d'enregistrer les travaux, ainsi que de configurer dynamiquement les horaires de travail.

Connectivité et Wi-Fi

Télémétrie pour une assistance facile et des mises à jour à distance.

Programmes prédéfinis

Sélection dynamique du programme de travail, avec la possibilité de sauvegarder des programmes personnalisés et de reproduire des moyens.

Pédale analogique brevetée

En plus des fonctions standard d'une pédale traditionnelle, elle permet d'ajuster un paramètre spécifique simplement en variant la pression exercée sur la pédale, sans avoir besoin d'interrompre le travail.

★ **SYSTÈME BREVETÉ**

DONNÉES TECHNIQUES

Evo X Tech

TYPE DE CRISTAL	Nd:YAG @ 1064
ÉNERGIE D'IMPULSION MAXIMALE	250 J
DURÉE DE L'IMPULSION	25 ms
PUISSANCE DE CRETE	10 kW
PUISSANCE MOYENNE	90 W
FRÉQUENCE DE RÉPÉTITION	0 - 40 Hz
ALIMENTATION	230 VAC ± 10%, 1P + N + PE, 50/60 Hz, 1.8 kW
DIAMÈTRE DU POINT DE SOUDURE	0.1 à 2 mm
CONTRÔLE D'ACCÈS	Externe avec écran tactile capacitif 7", interne par commutateur rotatif
TYPE DE REFROIDISSEMENT	Refroidissement liquide (4 l) avec air pulsé
POIDS	41 Kg

ACCESSORIES



OPTIQUE LYNX



SUPPORT RÉGLABLE POUR MICROSCOPE (5°-25°)



PÉDALE PNEUMATIQUE



REPOSE-POIGNETS INTERNE



TABLE RÉGLABLE EN HAUTEUR



COUVERTURE DE PROTECTION POUR SOUDEUSE